

Οδηγίες Συναρμολόγησης

MONTEAO : PB2BGD2 ΕΞΑΡΤΗΜΑ: 10807, 10808, 10809



ULTIMATE GRIDDLE
SERIES



PIT BOSS®

Pit Boss Ultimate Griddle PB2BGD2

Ψησταριά αερίου με μαγειρική πλάκα με δυνατότητα ανύψωσης και μεταφοράς

ΣΗΜΑΝΤΙΚΟ: ΔΙΑΒΑΣΤΕ ΠΡΟΣΕΚΤΙΚΑ ΤΟ ΕΓΧΕΙΡΙΔΙΟ ΧΡΗΣΗΣ ΠΡΙΝ ΤΗ ΛΕΙΤΟΥΡΓΙΑ ΤΟΥ ΠΡΟΪΟΝΤΟΣ. ΚΡΑΤΗΣΤΕ ΤΟ ΓΙΑ ΜΕΛΛΟΝΤΙΚΗ ΠΑΡΑΠΟΜΠΗ

Μόνο για εξωτερική και οικιακή χρήση. Όχι για εμπορική χρήση

ΠΡΟΕΙΔΟΠΟΙΗΣΗ: Παρακαλείσθε να διαβάσετε ολόκληρο το εγχειρίδιο χρήσης πριν την εγκατάσταση και χρήση αυτής της συσκευής αερίου. Η αποτυχία ακολουθίας των οδηγιών μπορεί να προκαλέσει ζημιές στην ιδιοκτησία, σωματικές βλάβες και τραυματισμούς ή ακόμα και θάνατο. Επικοινωνήστε με τους υπεύθυνους του κτιρίου σας ή με υπηρεσίες της πυροσβεστικής για τις απαιτήσεις και τους περιορισμούς εγκατάστασης στην περιοχή σας.

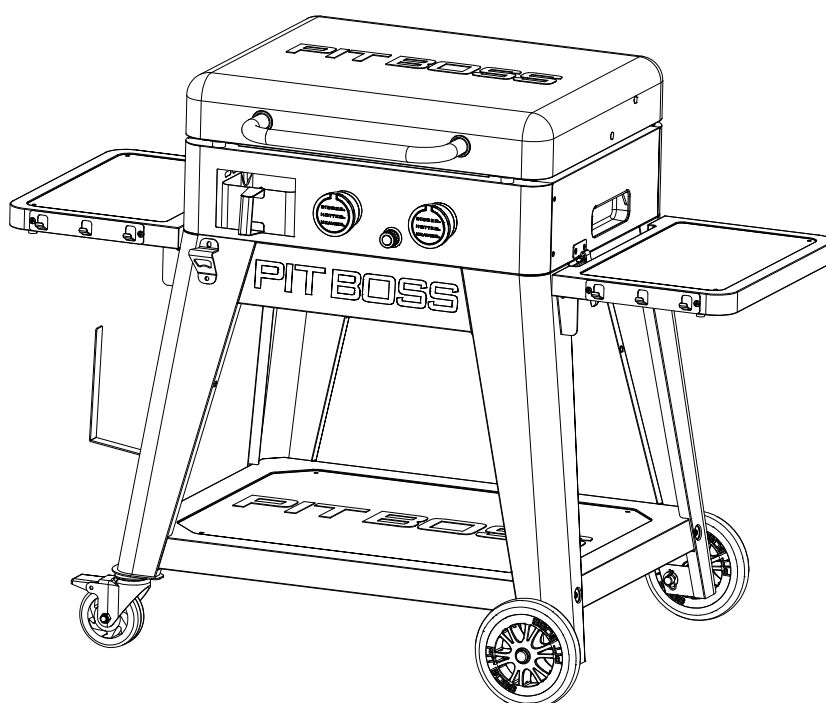



Ειδοποίηση Πνευματικών δικαιωμάτων Copyright 2020.
Με την επιφύλαξη παντός δικαιώματος.

Κανένα μέρος αυτού του εγχειριδίου δεν μπορεί να αντιγραφεί, μεταδοθεί, μεταγραφεί, αποθηκευτεί σε σύστημα ανάκτησης, σε οποιαδήποτε μορφή ή με οποιοδήποτε μέσο χωρίς ρητή γραπτή άδεια της
DANSONS EUROPE 11 Rue Galvani Paris, France 75017
DANSONS NORTH AMERICA 3411 North 5th Avenue, Suite 500, Phoenix, AZ, USA 85013
www.pitboss-grills.com

Πίνακας Περιεχομένων

Εξαρτήματα & Προδιαγραφές	3
Προετοιμασία συναρμολόγησης	4
Οδηγίες συναρμολόγησης	
Σύνδεση των Τροχών με τα Πόδια	4
Συναρμολόγηση της βάσης του καροτσιού	5
Τοποθέτηση των πλαισίων στο καρότσι	5
Ασφάλιση των βραχιόνων για τα πλαϊνά ράφια	6
Εγκατάσταση των πλαϊνών ραφιών	6
Τοποθέτηση των έξτρα χαρακτηριστικών	6
Τοποθέτηση της λαβής στο καπάκι	7
Ασφάλιση του στηρίγματος για το καπάκι	7
Προσάρτηση του θαλάμου καύσης στο καρότσι	7
Εισαγωγή των βιδών στην πλάκα ψησίματος	8
Τοποθέτηση των εξαρτημάτων μαγειρέματος	8
Τοποθέτηση της μπαταρίας για τον αναφλεκτήρα	8

Εξαρτήματα & Προδιαγραφές

Μέρος#	Περιγραφή
1	Θάλαμος καύσης (x1)
2	Πλάκα ψησίματος (x1)
3	Βίδα-ποδαράκι για την πλάκα ψησίματος (x4)
4	Δοχείο λίπους (x1)
5	Στήριγμα για το καπάκι (x1)
6	Στεφάνη για τη λαβή του καπακιού (x2)
7	Λαβή για το καπάκι (x1)
8	Μπροστά πλαίσιο για το καρότσι (x1)
9	Πίσω πλαίσιο για το καρότσι (x1)
10	Αριστερό πλαϊνό πλαίσιο για το καρότσι (x1)
11	Δεξί πλαϊνό πλαίσιο για το καρότσι (x1)
12	Πλαϊνό αριστερό ράφι (x1)
13	Πλαϊνό δεξί ράφι (x1)
14	Γάντζος για τοποθέτηση χαρτιού κουζίνας (x1)
15	Βραχίονας για το αριστερό πλαϊνό ράφι (x2)
16	Βραχίονας για το δεξί πλαϊνό ράφι (x2)
17	Μπροστά πόδι στήριξης για τροχό με φρένο(x1)
18	Πίσω πόδι στήριξης για τροχό με φρένο (x1)
19	Μπροστά πόδι στήριξης για τροχό (x1)
20	Πίσω πόδι στήριξης για τροχό (x1)
21	Ανοιχτήρι μπουκαλιών (x1)
22	Τροχός με φρένο (x2)
23	Τροχός (x2)
24	Κάτω ράφι (x1)
A	Βίδα (x37)
B	Ροδέλα στεγανοποίησης (x16)
C	Ροδέλα κλειδώματος στεγανοποίησης (x16)
D	Βίδα (x4)
E	Κοπίλια για τροχό (x2)
F	Ροδέλα στεγανοποίησης για τροχό (x2)
G	Πείρος άξονα τροχού (x2)
H	Μπαταρία (x1)

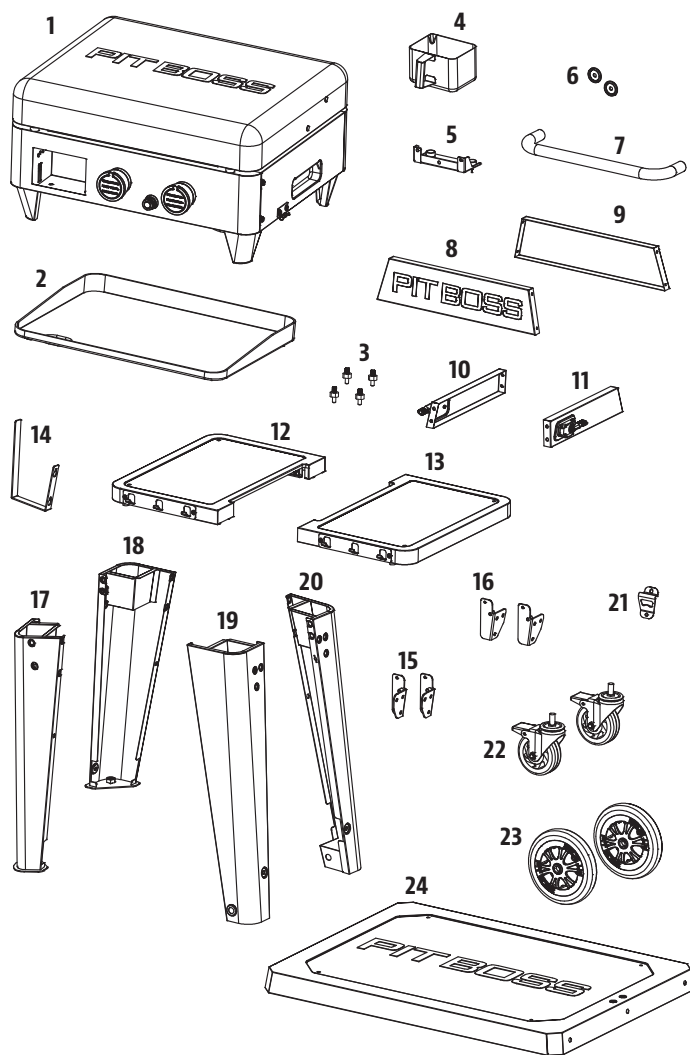

ΣΗΜΕΙΩΣΗ: Λόγω της συνεχούς ανάπτυξης του προϊόντος, τα εξαρτήματα υπόκεινται σε αλλαγές χωρίς προειδοποίηση.

ΜΟΝΤΕΛΟ	ΣΥΝΑΡΜΟΛΟΓΗΜΕΝΗ ΜΟΝΑΔΑ (ΠxΥxΒ)	ΒΑΡΟΣ ΜΟΝΑΔΑΣ	ΧΩΡΟΣ ΜΑΓΕΙΡΕΜΑΤΟΣ	ΘΕΡΜΙΚΗ ΙΣΧΥΣ
PB PB2BGD2	1,273 X 728 X 940 MM / 50.1 X 28.6 X 37.0 IN	46.4 KG / 102.3 LB	2,720 CM ² / 421.6 IN ²	7.63 KW

Προετοιμασία Συναρμολόγησης

Τα εξαρτήματα βρίσκονται σε όλο το κουτί αποστολής, συμπεριλαμβανομένου του μέρους κάτω από την ψησταριά. Ελέγξτε την ψησταριά, τα εξαρτήματα και τη συσκευασία με κυψέλες-μπλίστερ- των υλικών μετά την αφαίρεση από το προστατευτικό κουτί αποστολής. Απορρίψτε όλα τα υλικά συσκευασίας από το εσωτερικό και το εξωτερικό της ψησταριάς πριν από τη συναρμολόγηση και, στη συνέχεια, ελέγξτε και επιθεωρήστε όλα τα μέρη με αναφορά στη λίστα εξαρτημάτων. Εάν κάποιο τμήμα λείπει ή έχει υποστεί ζημιά, μην επιχειρήσετε να το συναρμολογήσετε. Οι ζημιές αποστολής δεν καλύπτονται από την εγγύηση. Επικοινωνήστε με τον αντιπρόσωπο ή την Εξυπηρέτηση πελατών της Pit Boss για ανταλλακτικά.

www.pitboss-grills.com

Σημαντικό: Για να διευκολύνετε την εγκατάσταση, θα είναι χρήσιμο (αλλά όχι απαραίτητο) να συμμετέχουν δυο άτομα κατά τη συναρμολόγηση αυτής της μονάδας.

Εργαλεία που απαιτούνται για τη συναρμολόγηση: κατσαβίδι και κλειδί.

Τα εργαλεία δεν συμπεριλαμβάνονται.

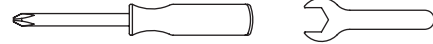

Οδηγίες Συναρμολόγησης

Σημαντικό: Συνιστάται να διαβάσετε πλήρως κάθε βήμα σύμφωνα με τις οδηγίες πριν ξεκινήσετε τη συναρμολόγηση. Μην σφίγγετε τις βίδες εντελώς μέχρι να εγκατασταθούν όλες οι βίδες για το συγκεκριμένο βήμα που εφαρμόζετε. Ο συνδυασμός υλικών που περιλαμβάνει ροδέλα στεγανοποίησης και ροδέλα κλειδώματος στεγανοποίησης πρέπει να εγκατασταθεί με τη ροδέλα κλειδώματος στεγανοποίησης πιο κοντά στο κεφάλι της βίδας.

1. Σύνδεση των Τροχών με τα Πόδια

Απαιτούμενα εξαρτήματα:

- 1 x Μπροστά πόδι στήριξης για τροχό με φρένο (#17)
- 1 x Πίσω πόδι στήριξης για τροχό με φρένο (#18)
- 1 x Μπροστά πόδι στήριξης για τροχό (#19)
- 1 x Πίσω πόδι στήριξης για τροχό (#20)
- 2 x Τροχός με φρένο (#21)
- 2 x Τροχός (#22)
- 2 x Κοπίλια για τροχό (#E)
- 2 x Ροδέλα στεγανοποίησης για τροχό (#F)
- 2 x Πείρος άξονα τροχού (#G)

Εγκατάσταση:

- Συνδέστε τον τροχό στο πόδι στήριξης για τροχό εισάγοντας τον πείρο άξονα μέσα από τον τροχό, την τρύπα που υπάρχει στο πόδι και τη ροδέλα στεγανοποίησης. Στη συνέχεια, ασφαλίστε χρησιμοποιώντας την κοπίλια. Επαναλάβετε την ίδια εγκατάσταση και για το άλλο πόδι με τροχό. Βλ. εικόνα 1A
- Τοποθετήστε έναν τροχό με φρένο στο κάτω μέρος του αντίστοιχου ποδιού στήριξης σφίγγοντας με το χέρι μέσα στην οπή. Ο τροχός με φρένο έχει τοποθετηθεί εντελώς όταν πλέον δε θα μπορεί πια να περιστρέφεται στο πόδι στήριξης. Επαναλάβετε την εγκατάσταση για το δεύτερο σκέλος στήριξης. Βλ. εικόνα 1B

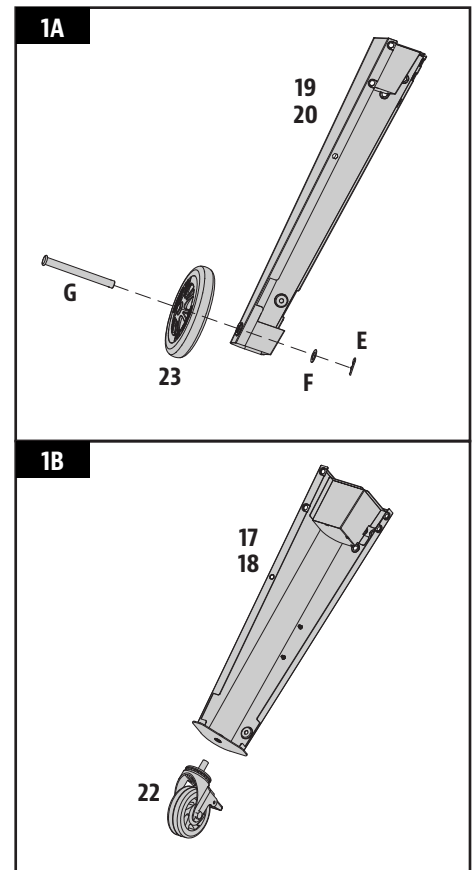

2. Συναρμολόγηση της βάσης του καροτσιού

Απαιτούμενα εξαρτήματα:

- 1 x Κάτω ράφι (#24)
- 4 x Βίδα (#A)
- 4 x Ροδέλα στεγανοποίησης (#B)
- 4 x Ροδέλα κλειδώματος στεγανοποίησης (#C)

Εγκατάσταση:

- Τοποθετήστε ένα κομμάτι χαρτόνι στο έδαφος έτσι ώστε να αποφύγετε να γρατζουνίσετε τη μονάδα και τα εξαρτήματα κατά τη συναρμολόγηση.

Σημείωση: Βεβαιωθείτε ότι η επίπεδη επιφάνεια του κάτω ραφιού είναι στραμμένη προς τα πάνω.

- Τοποθετήστε το ράφι στο ένα πόδι στήριξης με τροχύ, ευθυγραμμίζοντας το προσεκτικά μέσα στη γωνία. Στη συνέχεια ασφαλίστε χρησιμοποιώντας ροδέλα στεγανοποίησης, ροδέλα κλειδώματος στεγανοποίησης και βίδα. Επαναλάβετε την εγκατάσταση και με τα άλλα τρία πόδια στήριξης στις υπόλοιπες τρεις γωνίες του ραφιού. Παρατηρήστε την απεικόνιση για τη σωστή διάταξη των ποδιών στήριξης.

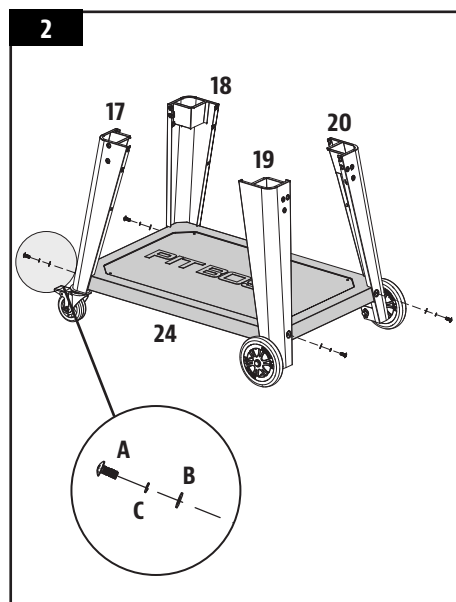

3. Τοποθέτηση των πλαισίων στο καρότσι

Απαιτούμενα εξαρτήματα:

- 1 x Μπροστά πλαίσιο για το καρότσι (#8)
- 1 x Πίσω πλαίσιο για το καρότσι (#9)
- 1 x Αριστερό πλαϊνό πλαίσιο για το καρότσι (#10)
- 1 x Δεξί πλαϊνό πλαίσιο για το καρότσι (#11)
- 16 x Βίδα (#A)

Εγκατάσταση:

- Τοποθετήστε το μπροστινό πλαίσιο για το καρότσι ανάμεσα στα μπροστινά πόδια στήριξης της βάσης του καροτσιού. Ασφαλίστε χρησιμοποιώντας δύο βίδες σε κάθε πόδι. Επαναλάβετε την ίδια εγκατάσταση και για το πίσω πλαίσιο για το καρότσι.

Βλ. εικόνα 3A

Σημείωση: Βεβαιωθείτε ότι η επιγραφή "PIT BOSS" που βρίσκεται στο μπροστινό πλαίσιο είναι στραμμένη στη μπροστά πλευρά της μονάδας. Η επίπεδη επιφάνεια του πίσω πλαισίου πρέπει να είναι στραμμένη προς τα πίσω.

- Τοποθετήστε το αριστερό πλαϊνό πλαίσιο ανάμεσα στα αριστερά πόδια στήριξης της βάσης του καροτσιού. Ασφαλίστε χρησιμοποιώντας δύο βίδες σε κάθε πόδι.

Επαναλάβετε την ίδια εγκατάσταση και για το δεξί πλαϊνό πλαίσιο στα δεξιά πόδια στήριξης της βάσης του καροτσιού.

Βλ. εικόνα 3B

Σημαντικό: Τα μάνταλα στα πλαϊνά πλαίσια πρέπει να είναι στραμμένα προ τα εμπρός.

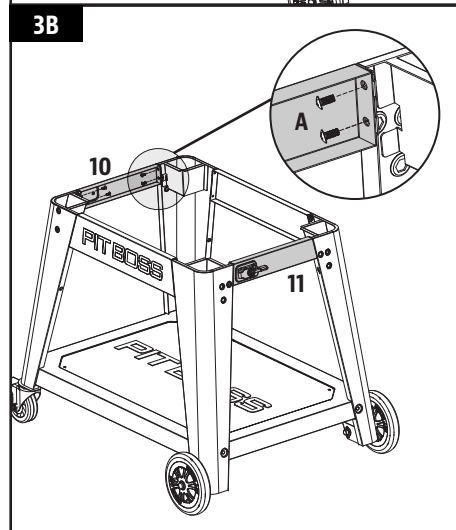
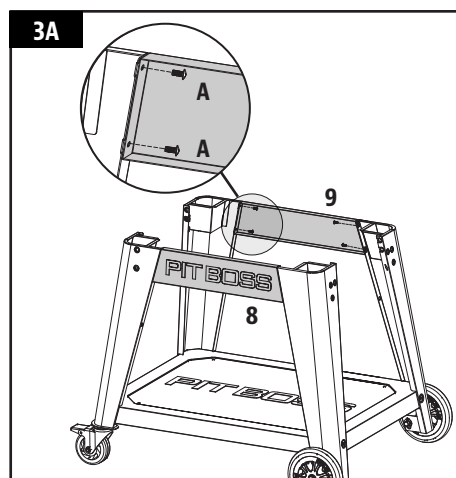

4. Ασφάλιση των βραχιόνων για τα πλαϊνά ράφια

Απαιτούμενα εξαρτήματα:

2 x Βραχίονας για το αριστερό πλαϊνό ράφι (#15)

2 x Βραχίονας για το δεξί πλαϊνό ράφι (#16)

12 x Βίδα (#A)

12 x Ροδέλα στεγανοποίησης (#B)

12 x Ροδέλα κλειδώματος στεγανοποίησης (#C)

Εγκατάσταση:

- Συνδέστε ένα βραχίονα για το πλαϊνό ράφι σε ένα πόδι στήριξης χρησιμοποιώντας τρεις ροδέλες στεγανοποίησης, ροδέλες κλειδώματος στεγανοποίησης και βίδες. Τοποθετήστε στην αρχή την κάθε βίδα μέχρι τη μέση και στη συνέχεια σφίξτε εντελώς όταν και οι τρεις βίδες είναι σωστά συνδεδεμένες και ευθυγραμμισμένες. Επαναλάβετε την εγκατάσταση και για τους άλλους βραχίονες στα υπόλοιπα πόδια στήριξης.

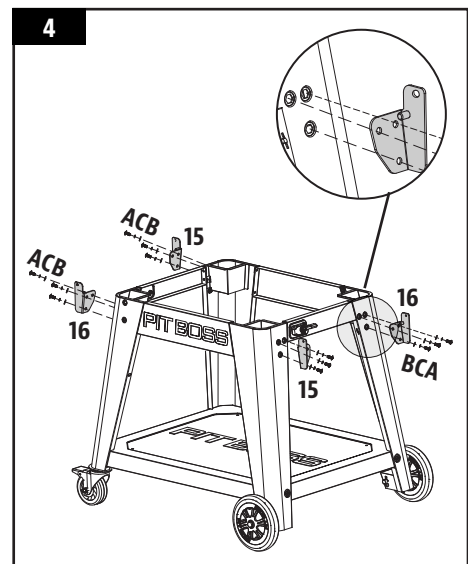

5. Εγκατάσταση των πλαϊνών ραφιών

Απαιτούμενα εξαρτήματα:

1 x Πλαϊνό αριστερό ράφι (#12)

1 x Πλαϊνό δεξί ράφι (#13)

4 x Βίδα (#D)

Εγκατάσταση:

- Ευθυγραμμίστε και τοποθετήστε ένα πλαϊνό ράφι στον βραχίονα που βρίσκεται στο πλαϊνό μέρος της μονάδας. Από την κάτω πλευρά, ασφαλίστε με μια βίδα στην κάθε γωνία, όπως απεικονίζεται στο σχέδιο. Επαναλάβετε την ίδια εγκατάσταση και για το πλαϊνό ράφι στην άλλη πλευρά της μονάδας.

Σημείωση: Μόλις εγκατασταθούν τα ράφια μπορούν εύκολα να ανασηκωθούν για χρήση ή να χαμηλώσουν για αποθήκευση.

Σημαντικό: Αποφύγετε να χρησιμοποιείτε τα πλαϊνά ράφια για να μετακινήσετε ή να ανυψώσετε τη μονάδα. Τα ράφια θα σπάσουν από το βάρος της μονάδας, βλάβη η οποία δεν καλύπτεται από την εγγύηση.

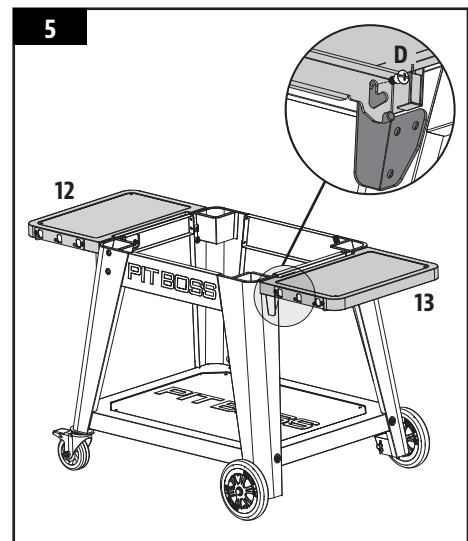

6. Τοποθέτηση των έξτρα χαρακτηριστικών

Απαιτούμενα εξαρτήματα:

1 x Γάντζος για τοποθέτηση χαρτιού κουζίνας (#14)

1 x Ανοιχτήρι μπουκαλιών (#21)

2 x Βίδα (#A)

Εγκατάσταση:

- Συναρμολογήστε το ανοιχτήρι στο αριστερό μπροστινό πόδι στήριξης χρησιμοποιώντας δύο βίδες. Παρατηρήστε την απεικόνιση για τον σωστό προσανατολισμό, με την ανοιχτή γωνία προς τα κάτω.

- Τοποθετήστε το γάντζο για το χαρτί κουζίνας στις δυο προ εγκατεστημένες βίδες στο ίδιο πόδι στήριξης. Πιέστε προς τα κάτω για να βεβαιωθείτε πως ο γάντζος είναι σταθερός στη θέση του.

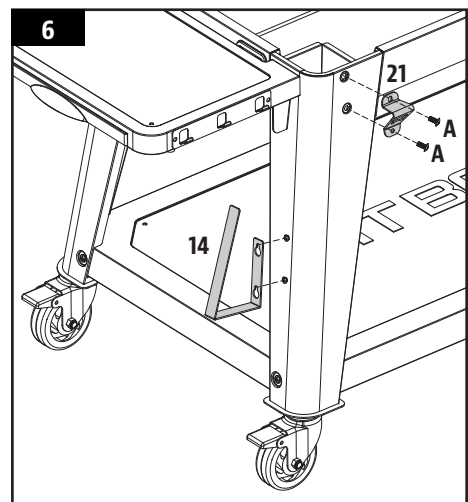

7. Τοποθέτηση της λαβής στο καπάκι

Απαιτούμενα εξαρτήματα:

- 1 x Θάλαμος καύσης (#1)
- 2 x Στεφάνη για τη λαβή του καπακιού (#6)
- 1 x Λαβή για το καπάκι (#7)

Εγκατάσταση:

- Αφαιρέστε τις προ εγκατεστημένες βίδες από τη λαβή του καπακιού. Από το εσωτερικό μέρος του καπακιού του θαλάμου καύσης, εισάγετε τη μια βίδα έτσι ώστε να προεξέχει προς τα έξω. Προσθέστε μια στεφάνη πάνω στη βίδα. Στη συνέχεια σφίξτε τη βίδα (από την εσωτερική πλευρά) στη λαβή του καπακιού. Επαναλάβετε το ίδιο και στην άλλη πλευρά.

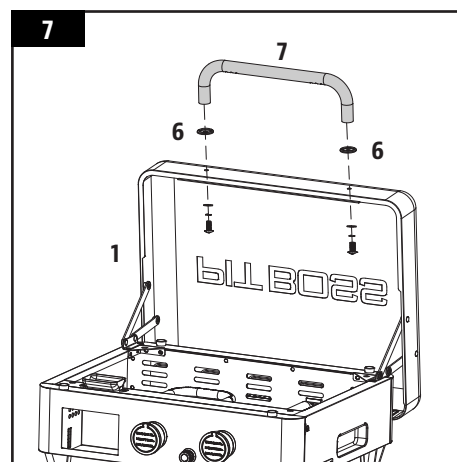

8. Ασφάλιση του στηρίγματος για το καπάκι

Απαιτούμενα εξαρτήματα:

- 1 x Στήριγμα για το καπάκι (#5)
- 3 x Βίδα (#A)

Εγκατάσταση:

- Στο πίσω μέρος του θαλάμου καύσης, συνδέστε το στήριγμα για το καπάκι στο κέντρο του πλαισίου χρησιμοποιώντας τρεις βίδες.

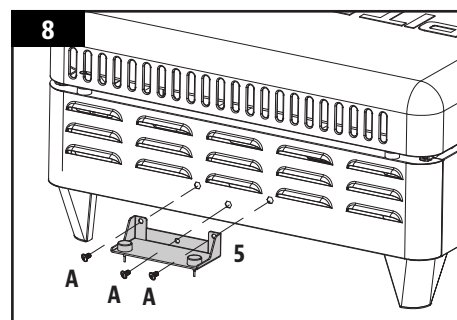

9. Προσάρτηση του θαλάμου καύσης στο καρότσι

Σημείωση: Στην απεικόνιση φαίνεται ένας ρυθμιστής. Ωστόσο, δεν πωλούν όλοι οι διανομείς την ψησταριά με συμπεριλαμβανόμενο τον ρυθμιστή. Ένα Κιτ Σύνδεσης Πολλαπλής Εισαγωγής παρέχεται εάν ο ρυθμιστής δεν έρχεται προ-συναρμολογημένος στην ψησταριά. Επιλέξτε το βύσμα από το παρεχόμενο κιτ σύνδεσης πολλαπλής εισαγωγής που απαιτείται για το δικό σας κανάλι πολλαπλής εισαγωγής αερίου και τη σωλήνωση του ρυθμιστή.

Εγκατάσταση:

- Τοποθετήστε τον θάλαμο καύσης δίπλα από το καρότσι προσέχοντας να είναι και τα δυο στραμμένα προς την ίδια κατεύθυνση. Με τη βοήθεια ενός δεύτερου ατόμου, ανασηκώστε τον θάλαμο χρησιμοποιώντας τις εσοχές που βρίσκονται σε κάθε πλευρά. Αργά, τοποθετήστε τον θάλαμο πάνω στο πλαίσιο του καροτσιού, περνώντας τον ρυθμιστή και το σωλήνα του μέσα από πλαινό πλαίσιο του καροτσιού, στη δεξιά πλευρά της μονάδας. Βλ. εικόνα 9A

Σημαντικό: Φροντίστε να αποφύγετε να ζουλήξετε ή να προκαλέσετε ζημιά στο ρυθμιστή ή το σωλήνα κατά την εγκατάσταση του θαλάμου στο καρότσι. Η αδυναμία σωστής εγκατάστασης μπορεί να προκαλέσει τη μη σωστή λειτουργία των εξαρτημάτων.

- Μόλις τοποθετηθεί στη θέση του, γυρίστε τα μάνταλα (ένα σε κάθε πλευρά) για να κλειδώσετε τον θάλαμο μέσα στο καρότσι. Βλ. εικόνα 9B

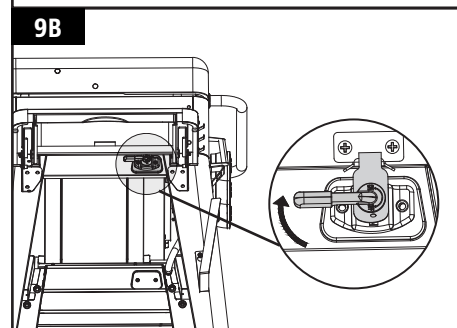
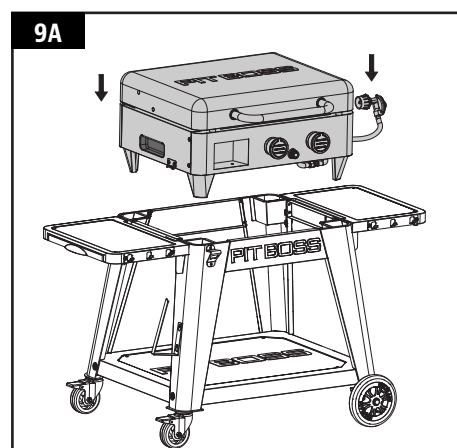

10. Εισαγωγή των βιδών στην πλάκα ψησίματος

Απαιτούμενα εξαρτήματα:

1 x Πλάκα ψησίματος (#2)

4 x Βίδες - ποδαράκια για την πλάκα μαγειρέματος (#3)

Εγκατάσταση:

- Αναποδογυρίστε την πλάκα ψησίματος. Εισάγετε μια βίδα μέσα σε μια τρύπα στην πλάκα ψησίματος, γυρίζοντάς τη με το χέρι μέχρις ότου να μη μπορεί πλέον να περιστρέφεται μέσα στο παξιμάδι. Επαναλάβετε την ίδια εγκατάσταση και στις άλλες γωνιακές τρύπες.

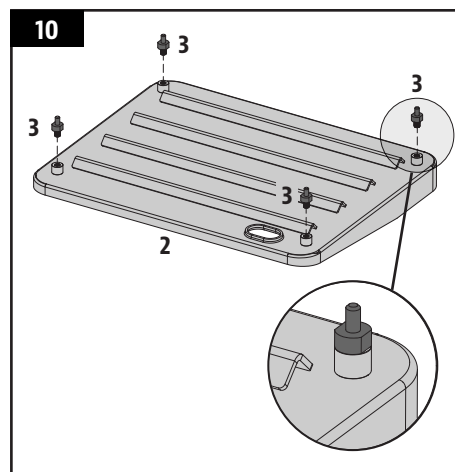

11. Τοποθέτηση των εξαρτημάτων μαγειρέματος

Απαιτούμενα εξαρτήματα:

1 x Δοχείο λίπους (#4)

Εγκατάσταση:

- Ανοίξτε το καπάκι του θαλάμου καύσης. Τοποθετήστε την πλάκα ψησίματος μέσα στο θάλαμο. Μόλις τοποθετηθεί, βεβαιώστε ότι ακουμπά ίσια στο θάλαμο. Για να αλφαδιάσετε την πλάκα, αν χρειαστεί, ρυθμίστε το ύψος των βιδών της.

Σημείωση: Για να διατηρήσετε την καλή απόδοση της θωράκισης και του ψησίματος της πλάκας, απαιτείται τακτική φροντίδα και συντήρηση.

- Τοποθετήστε το δοχείο λίπους στην αντίστοιχη υποδοχή στο μπροστινό μέρος του θαλάμου καύσης όπως εμφανίζεται στην απεικόνιση.

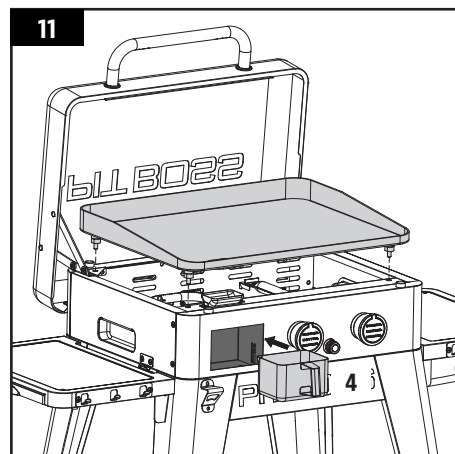

12. Τοποθέτηση της μπαταρίας για τον αναφλεκτήρα

Απαιτούμενα εξαρτήματα:

1 x Μπαταρία (#H)

Εγκατάσταση:

- Γυρίστε το καπάκι του κουμπιού του αναφλεκτήρα αριστερόστροφα για να το αφαιρέσετε. Εισάγετε την μπαταρία στην υποδοχή με το θετικό (+) πόλο προς τα έξω. Βιδώστε ξανά το καπάκι του κουμπιού του αναφλεκτήρα όπως ήταν για να τον καλύψετε.

- Η μονάδα σας έχει πλέον συναρμολογηθεί πλήρως.

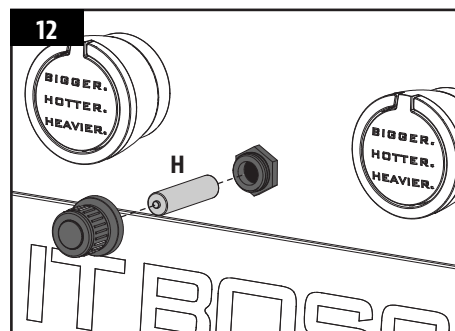

Ανατρέξτε στο Εγχειρίδιο Χρήσης για τις Οδηγίες Λειτουργίας